



ARBEIÐSEFTIRLITIÐ

Administration of Occupational Safety and Health
Fútalág 1B ☛ P.O.Box 1134 ☛ FO-110 Tórshavn ☛ Faroe Islands
Tlf. +298 317811 ☛ Fax +298 314489 ☛ E-mail: info@arbeidseftirlit.fo

Skrásetingar nr.:

L-C007-6

Leiðbeining um tjúkdarhøvlar til træsmið

Tjúkdarhøvil skal vera væl útgjörður og nýttur við skili, eftir reglunum í arbeiðaraverndarlógini og kunngerð um teknisk hjálptól v.m., sum Arbeiðseftirlitið umsitur:

Brúkaravegleiðing.

Fyri allar útveganir (sølu, leigu og lán) er galdandi, at vegleiðing skal latast, sum er orðað á før-oyskum ella donskum máli, við frágreiðing um nýtslu og viðlíkahald.

Útbúnaður.

Tjúkdarhøvlar skulu tryggjast soleiðis,

- at fólk minst møgulegt kann koma í samband við høvulsjörn ella møguleg síðujörn o.a. útgerð,
- at trygd er fyri, at evnið ikki verður tveitt aftur,
- at framdragarin hevur sjálvstøðuga frákobling.

Hvussu vanligastu tjúkdarhøvlar eru gjördir, sæst á strikumynd 1.

Skermurin yvir høvulsjörnunum skal røkka minst 80 mm yvir skeriringin (sí strikumynd 1) og skal verja báðar síður.

Skermurin skal hava skap sum spønhetta, við túti til útsúgving.

Møguleg síðujörn skulu vera tryggiliga fjald.

Bakkasttryggingin skal trygt virka við øllum støddum av arbeiðsevnum, eisini tá tilfar við ymiskari tjúgd og breidd verður hølvað samstundis.

Bakkasttryggingin skal hava stoppútgerð soleiðis, at ikki slepst longur fram enn til uttastu støðu.

Lógarheimild:

Løgtingslóg nr. 58 um arbeiðaravernd frá 24. mai 1974 við seinni broytingum.

Kunngerð nr. K-E015-1 um innrætting av tekniskum hjálpartólum frá 4. september 1995.

Útgivið fyrstu ferð:

21. mai 1988

Seinastu broytingar:

23. januar 1996

Bakkasttryggingin, sum kann lyftast við handamegi, skal fara aftur í vanligu støðu beinanvegin,

tá hondin sleppur takinum.

Tjúkdarhøvil skal hava stopútgerð, sum forðar fyri at borðið kann hevjast so mikið, at tað kemur í samband við jørnini.

Hvør tjúkdarhøvil sær skal hava nullspenningsfráfall, sum forðar fyri at hann ótilætlað fer í gongd, tá streymslit ella ólag er á ljósnetinum. Innkoblingin skal vera nærindis startútbúnaðinum.

Start- og steðgiútbúnaður skal vera lætt atkomiligur.

Startútbúnaðurin skal tryggjast móti ávirkan uttanífrá. Tað kann gerast við eitt nú,

- at startknøtturin er skjúldur, yvirlokaður ella útgjærdur við kraga,
- at snúningsavbróttarin er útgjærdur við kraga uttan so at konstruktiónin forðar fyri ótilætlaðum ávirkanum.

Tjúkdarhøvlar skulu hava bremsu útgerð, um jørnini ikki steðga í mesta lagi 10 sekundir eftir at maskinan er avbrotin.

Nýtsla

Jørn, valsur og trýstfótur skal nágreiniliga stillast.

Arbeiðsevni skal ikki fæst fram, áðrenn maskinan hevur fult snú

Strikumynd 1

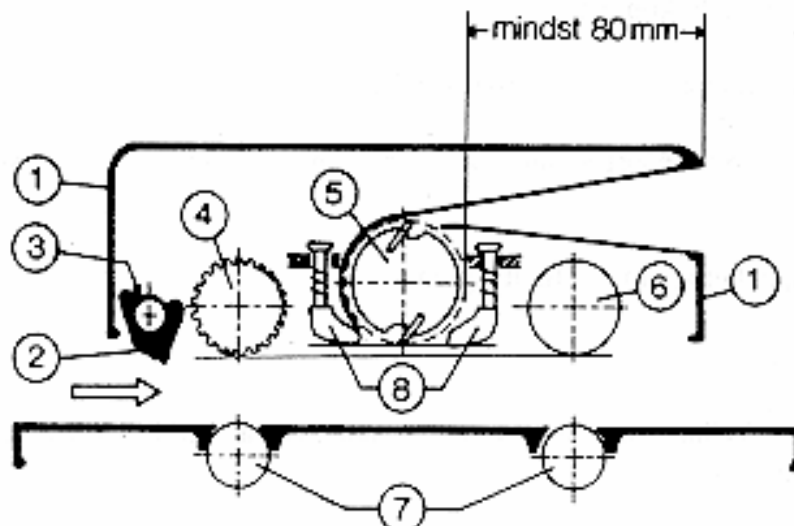

1. Verjuskermur
2. Bakkasttrygging
3. Stopp fyri bakkasttrygging
4. Framdragari
5. Høvulsjarn
6. Útdragari
7. Borðvalsi
8. Trýstfótur

Um ólag er á maskinuni, skal framdragarin straks avbróttast.

Spønir mugu ikki takast burtur, meðan maskinan gongur.

Eru framdragarin og trýstfóturinn ikki í fleiri liðum, kunnu bert tvey evni hølvast í senn.

Eru framdragarin og trýstfóturinn í fleiri liðum, kunnu fleiri arbeiðsevni hølvast samstundis. Sí strikumynd 2.

Tá hævilsjörnini verða skift, skal aksilin læsast.

Viðlíkahald

Tjúkdarhøvlar skulu viðlíkahaldast soleiðis, at teir altíð eru í góðum standi. Ávísing um eftirlit og viðlíkahald, sum solumaðurin letur, skal heldast.

Hævulsjörnini skulu vera hvöss og tilspenningsflaturnar reinar, áðrenn nýggj jörn verða sett í.

Bakkasttryggingin skal heldast rein.

Strikumynd 2.

"A" sýnir arbeiðsháttin á deildum framdragara og trýstfóti.

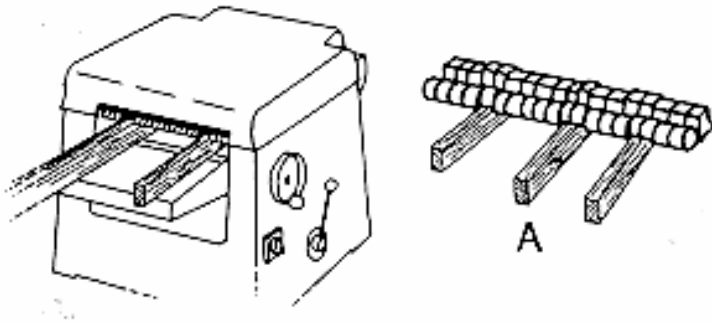

Viðlíkahald- og umvælingsarbeiði skal gerast fullgott. Orkukeldan skal takast frá, t.d. við avbrótaralykli.

18 ára aldursmark

Ungfólk undir 18 ár mugu ikki arbeiða við tjúkdarhøvli. Serligar reglur eru galdandi fyri lærlingar og næmingar.

ARBEIÐSEFTIRLITIÐ, 21. mai 1988

Eli Davidsen, stjóri (sign.)